

特ニ指定ノナイ製図加工 部外ノ寸法ニ対スル 寸法差 (単位mm)	呼び寸法 ノ区分	1 以下	4 以下	16 以下	63 以下	250 以下	1000 以下	2000 以下
		± 0.1	± 0.2	± 0.3	± 0.5	± 0.8	± 1.0	± 2.0

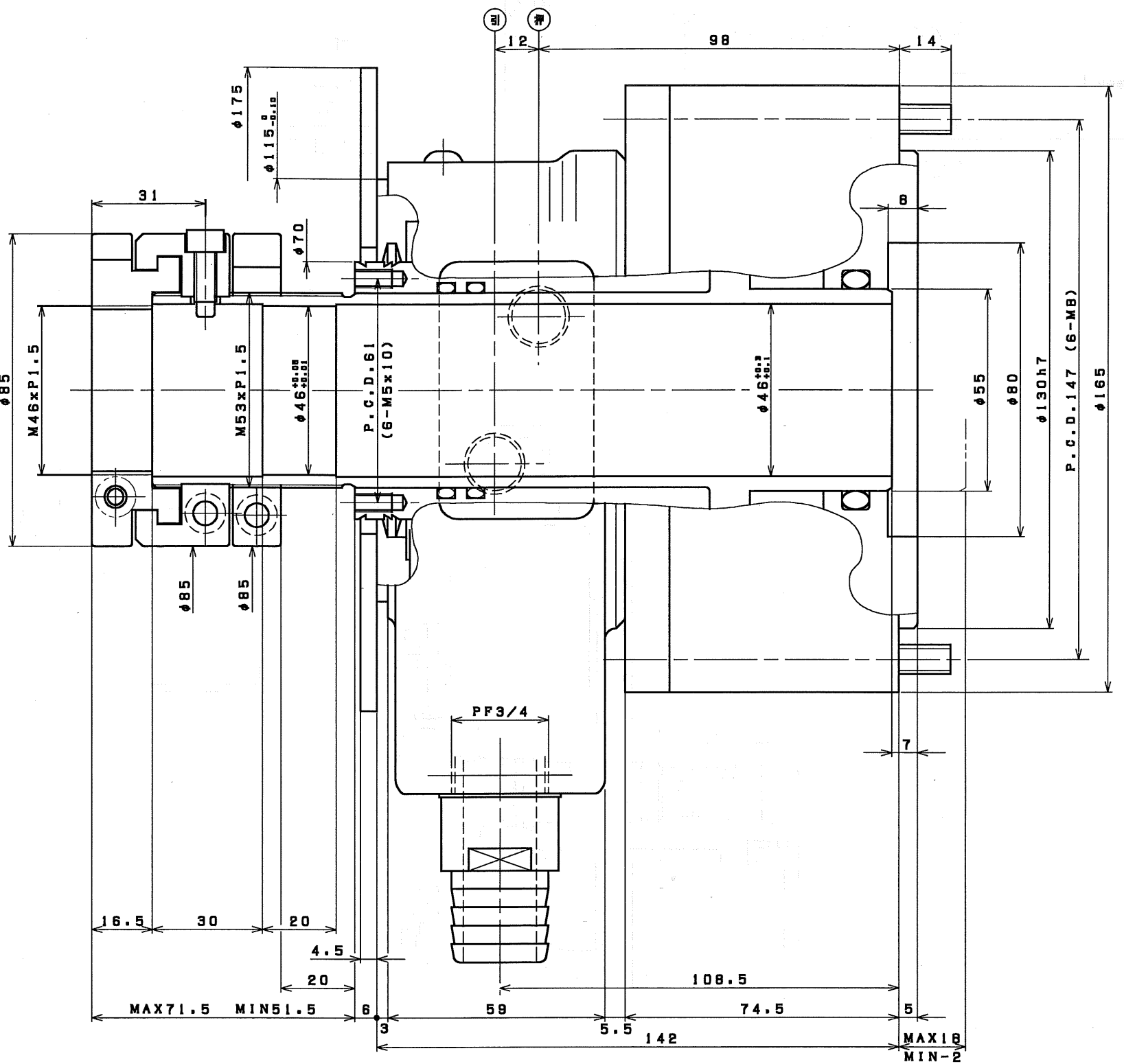

仕様

1. 最大貫通穴径	46	mm
2. ピストンストローク	20	mm
3. ピストン表面積	引値 53.6	cm ²
4. 最大ピストン推力	引値 17.8	kN
5. 使用圧力	最高 3.5	MPa
	最低 1.0	MPa
6. 最高使用回転速度	6500	min ⁻¹
7. 慣性モーメント	0.021	kg·m ²
8. 質量	12	kg

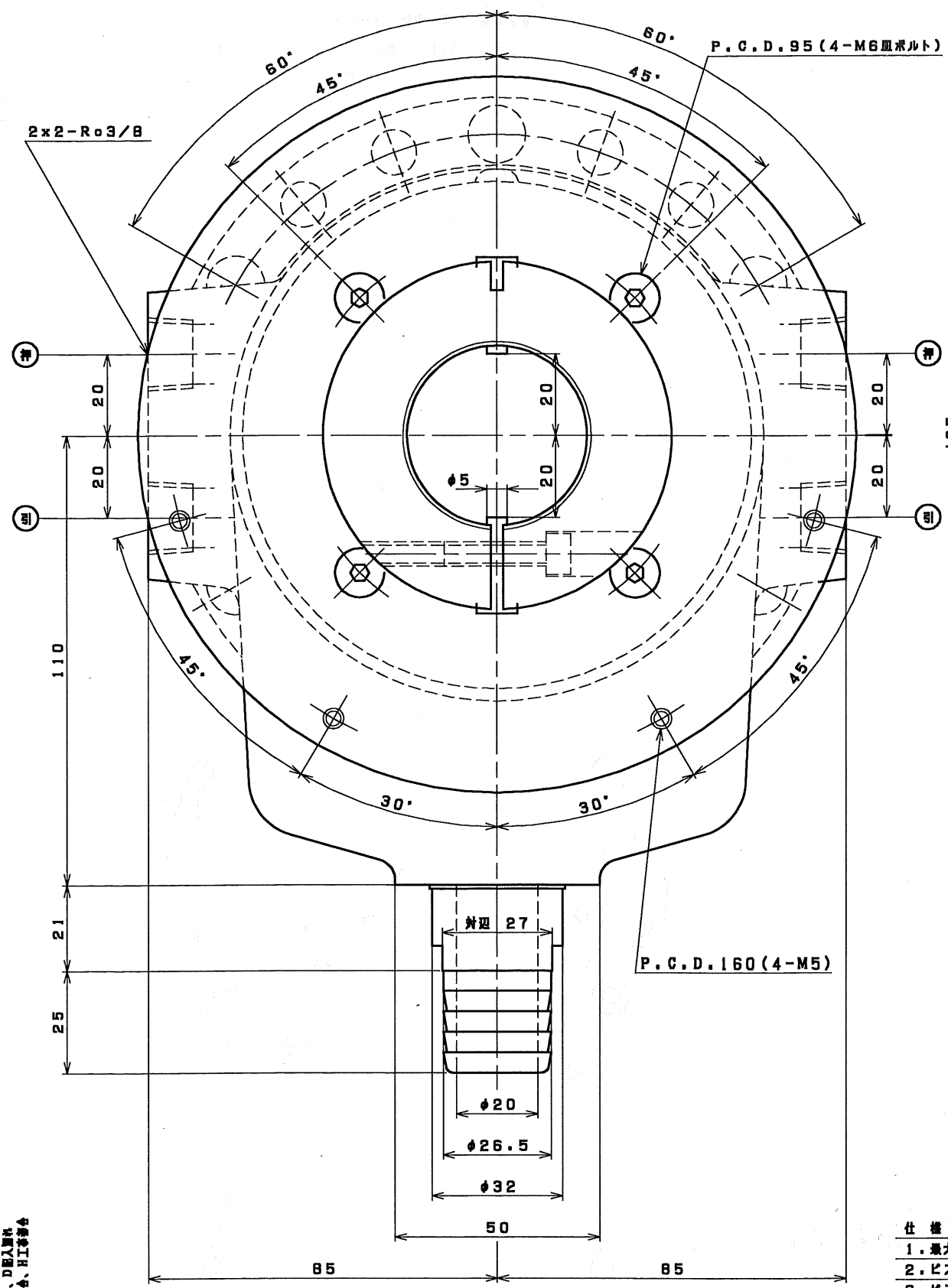
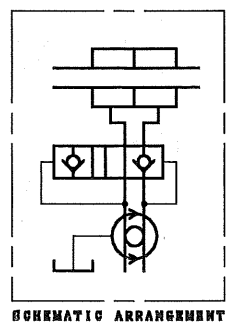

品名	材料	個数	質量 (kg)	記号
外形図		1式		
日鋼プレジジョン				
46TS-TA1型油圧シリンダー				
承認	検査	担当	製図	尺取
				1/1

訂正理由
 A 注文誤り、B 図面誤り、C 製図、D 加工誤り
 E 工作部、F 加工部、G 検査部、H 工程部