

仕様

1. 最大貫通孔径	14	mm
2. ピストンストローク	3	mm
3. ピストン表面積	押し側 172.8 引き側 167	cm ²
4. ピストン推力 (0.5MPa時)	押し側 7.4 引き側 7.2	kN
5. 使用圧力	最高 0.8 最低 0.2	MPa
6. 最高使用回転速度	8000	min ⁻¹
7. 慣性モーメント	0.032	kg・m ²
8. 質量	10	kg

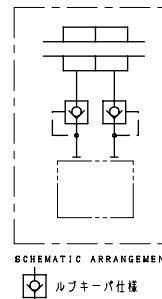
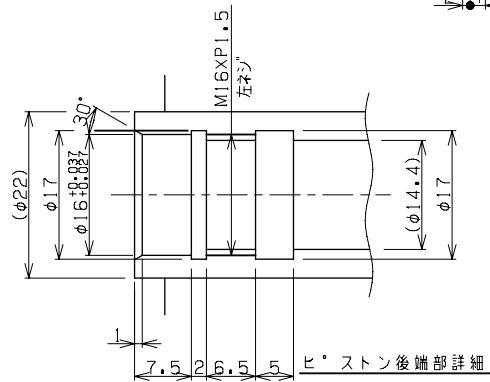

記号	品名	材料	個数	質量 (kg)	記事
△	外形図				
△	AXS14-1型エアシリンダ				作図 第三角法
△	承認	検閲	担当	製図	コード番号
認	日付				1/1
訂	正変更	工	番	号	

株式会社 野村製作所

2-C505026